

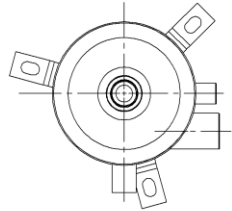

HIGH PRESSURE SEPARATOR, SEPARATOR-RESERVOIR & RESERVOIR

Application & Installation Instructions English



Key

1. Inlet
2. Outlet
3. Oil Return
4. Level Control Connection

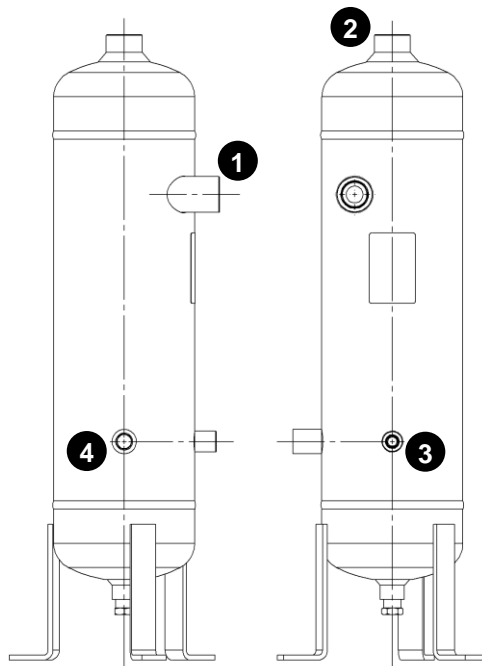

Product Description

The function of an Oil Separator is to remove oil from the discharge gas and return it to the compressor. An Oil Reservoir is used to provide a holding charge of oil. Oil Separator-Reservoirs combine both of these functions in a single unit.

Filling Instructions

Separators

Pre-charge the Oil Separator with oil, through inlet or outlet ports prior to installation as per table:

Model	Qty. of Oil
STH-5193	0.6 ltr
STH-5196	0.6 ltr
STH-5198 / STH-5198P	0.6 ltr
STH-5199	0.6 ltr
STH-5410	0.6 ltr

Separator-Reservoirs & Reservoirs

Pre-charge with oil prior to installation (as above).

- Fill Separator-Reservoir through inlet or outlet port.
- Fill Reservoir through inlet port.

New Installation: Fill to top sight glass (do not exceed)

Existing Installation: Fill to bottom sight glass

Installation Instructions

Step 1 for Oil Separators & Separator-Reservoirs

Install vertically between the compressor and the gas cooler, reasonably close to the compressor. A check valve should be installed between the outlet of the vessel and the gas cooler.

The vessel should not be supported by connection lines as this may lead to failure of the connection joints.

Step 1 for Reservoirs

Install vertically, reasonably close to the compressor.

The vessel should not be supported by connection lines as this may lead to failure of the connection joints.

Step 2 for Separators & Separator-Reservoirs – Piping

Attach compressor discharge line to the inlet connection of the vessel.

Attach the outlet connection of the vessel to the line leading to the condenser.

Step 3 Oil Return Piping

Oil should be returned to the compressor via the 3/8" NPT or 1/2" ODS connection located on the front of the vessel.

Step 4 Oil Filters

An oil filter should be fitted in the oil return line. It is recommended that a service valve be fitted on the outlet side of the filter, to allow for easy replacement and checking of pressure drop across the filter.

Additional Information

Oil levels should be checked frequently 2-3 hours after system is started and several times in the first 2 weeks.

If the oil levels are low on the next service call, the system oil charge should be topped up. Fill the separator-reservoir or reservoir to the top sight glass. Top up levels in system to achieve required sight glass levels in the compressor crankcase.

After about two to three weeks the system should be balanced out. After this period oil should not be added to the separator- reservoir or reservoir until the level falls below the lowest sight glass.

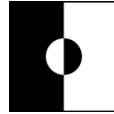

IF IN DOUBT, CONTACT HENRY TECHNOLOGIES

For local contact details,
select the "Contact Us" option at;

www.henry-group.net

DECLARATION OF CONFORMITY

To view and download the Declaration of Conformity for
your products, visit:

www.henry-group.net/technical/united-kingdom

or scan the QR Code below:



Select **Products Manufactured in the UK > Other Products**, and open the folder matching the **Date Code** on your product (eg 2332). Use the **Part Number** (e.g. STH-5198) to locate, open and download your DoC.

General Warnings

1. Do not attempt to open vessels/valves while system is pressurised.
2. The end user must ensure system is clean and dry to avoid internal corrosion of vessels.
3. Vessel surfaces may become hot.
4. Installation and servicing should only be carried out by a suitably qualified or experienced engineer.
5. Do not exceed pressure and temperature limitations indicated on product labels.
6. All threaded plugs supplied by Henry Technologies have been fitted post-testing and should be checked for tightness before pressurisation of the vessel.
7. No corrosion allowance has been made in the design calculations. If paintwork is damaged or removed, the user is responsible for ensuring adequate corrosion resistance.
8. A Pressure Relief Valve should be fitted in an appropriate system location permanently connected to the vessel, to protect from overpressure.

Product Diagrams

Key:

1. Inlet
2. Outlet
3. Oil Return (Normally 3/8" NPT. 1/2" ODS on STH-5198P)
4. Level Control Connection (1/2" NPT)
5. Sight Glass
6. Port (3/8" NPT)
7. Charging Connection (1/4" NPT)
8. Vent Valve Connection (1/4" NPT)
9. Relief Valve Connection (1/2" NPT)

Separator – see front cover image

Separator-Reservoir

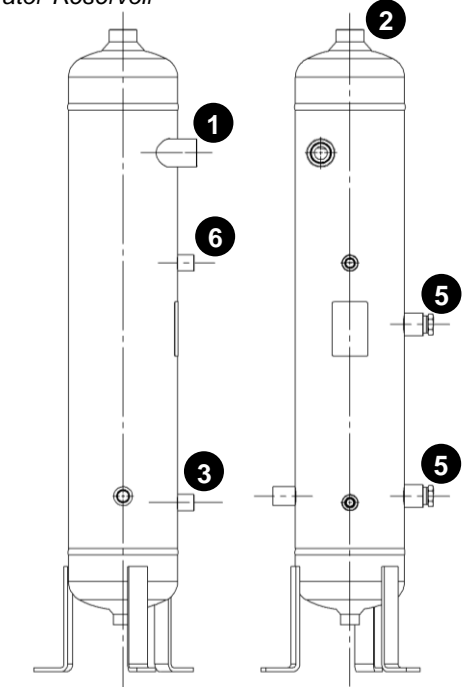

Reservoir

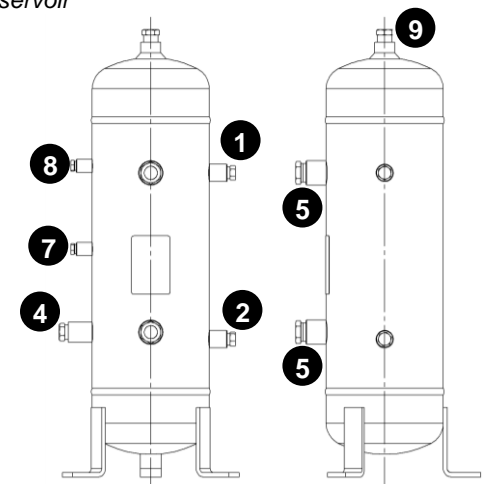

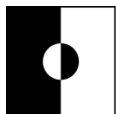

HIGH PRESSURE SEPARATOR, SEPARATOR-RESERVOIR & RESERVOIR

Instructions d'application et d'installation
Français

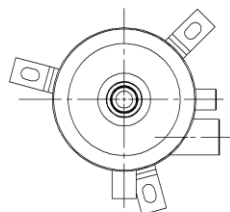

Key

1. Entrée
2. Sortie
3. Retour d'huile
4. Connexion de contrôle de niveau

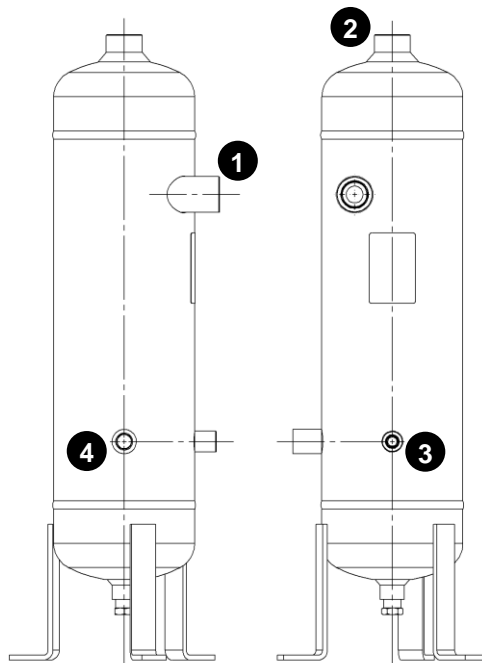

Description des produits

Un séparateur d'huile a pour fonction d'extraire l'huile du gaz de décharge et de la renvoyer vers le compresseur. Un réservoir d'huile sert à fournir une charge d'attente d'huile. Les séparateurs-réservoirs offrent ces deux fonctions en un seul appareil.

Instructions de remplissage

Séparateurs

Précharger le séparateur d'huile avec de l'huile, à travers les orifices d'entrée ou de sortie avant l'installation, d'après le tableau suivant :

Modèle	Qté d'huile
STH-5193	0.6 ltr
STH-5196	0.6 ltr
STH-5198 / STH-5198P	0.6 ltr
STH-5199	0.6 ltr
STH-5410	0.6 ltr

Séparateurs-réservoirs et réservoirs

Précharger avec de l'huile avant l'installation (comme indiqué ci-dessus).

- Remplir le séparateur-réservoir à travers le port d'entrée ou de sortie.
- Remplir le réservoir à travers le port d'entrée.

Nouvelle installation : Remplir jusqu'à l'indicateur de niveau supérieur (ne pas dépasser)

Installation existante : Remplir jusqu'à l'indicateur de niveau inférieur

Instructions d'installation

Étape 1 pour les séparateurs d'huile et les séparateurs-réservoirs

Installer verticalement entre le compresseur et le refroidisseur de gaz, suffisamment proche du compresseur. Un clapet antiretour doit être installé entre la sortie de l'appareil et le refroidisseur de gaz.

L'appareil ne doit pas être soutenu par des lignes de raccordement. Autrement, il existe un risque de défaillance des joints de raccordement.

Étape 1 pour les réservoirs

Installer verticalement, suffisamment proche du compresseur.

L'appareil ne doit pas être soutenu par des lignes de raccordement. Autrement, il existe un risque de défaillance des joints de raccordement.

Étape 2 pour les séparateurs et les séparateurs-réservoirs : tuyauterie

Fixer la conduite de décharge du compresseur au raccord d'entrée de l'appareil.

Fixer le raccord de sortie de l'appareil à la conduite menant au condensateur.

Étape 3 Tuyauterie de retour d'huile

L'huile doit être renvoyée au compresseur par l'intermédiaire du raccord NPT de 3/8" ou ODS de 1/2" situé à l'avant de l'appareil.

Étape 4 Filtres à huile

Un filtre à huile doit être installé dans la conduite de retour d'huile. Il est recommandé d'installer un robinet de service du côté sortie du filtre, afin de faciliter le remplacement et le contrôle de la chute de pression à travers le filtre.

Informations complémentaires

Les niveaux d'huile doivent être vérifiés fréquemment, 2 à 3 heures après le démarrage du système et plusieurs fois les deux premières semaines.

Si les niveaux d'huile sont bas, l'appoint de charge d'huile du système doit être fait lors de l'intervention de service suivante. Remplir le séparateur-réservoir ou réservoir jusqu'à l'indicateur de niveau supérieur. Faire l'appoint dans le système jusqu'à obtention des niveaux requis sur l'indicateur dans le carter du compresseur.

Après environ deux ou trois semaines, le système doit être équilibré. Après cette période, de l'huile ne doit être ajoutée au séparateur-réservoir ou au réservoir que lorsque le niveau passe en dessous de l'indicateur inférieur.

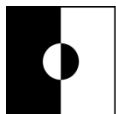

EN CAS DE DOUTE, COMMUNIQUER AVEC HENRY TECHNOLOGIES

Pour connaître les coordonnées locales, sélectionnez l'option « Contact Us » à l'adresse:

www.henry-group.net

DÉCLARATION DE CONFORMITÉ

Pour consulter et télécharger la déclaration de conformité de vos produits, rendez-vous sur :
www.henry-group.net/technical/united-kingdom
ou scannez le code QR ci-dessous:



Sélectionnez **Products Manufactured in the UK > Other Products** et ouvrez le dossier correspondant au **code de date** de votre produit (par ex., 2332). Utilisez le **numéro de pièce** (par ex., STH-5198) pour localiser, ouvrir et télécharger votre DoC.

Avertissements généraux

1. Ne pas essayer d'ouvrir d'appareils/soupapes lorsque le système est sous pression.
2. L'utilisateur final doit s'assurer que le système est propre et sec afin d'éviter la corrosion interne des appareils.
3. La surface des appareils peut chauffer.
4. L'installation et l'entretien doivent être effectués uniquement par un technicien dûment qualifié ou expérimenté.
5. Ne pas dépasser les limites de pression et de température indiquées sur l'étiquette des produits.
6. Tous les bouchons filetés fournis par Henry Technologies ont été mis en place après la réalisation des tests. Par conséquent, leur étanchéité doit être vérifiée avant la mise sous pression de l'appareil.
7. Aucune tolérance n'a été établie concernant la corrosion dans les calculs de conception. Si la peinture est abîmée ou retirée, l'utilisateur a la responsabilité d'assurer une résistance adéquate à la corrosion.
8. Une soupape de sécurité doit être installée à un endroit approprié du système raccordé en permanence à l'appareil, afin d'assurer une protection contre la surpression.

Schéma des produits

Légende :

1. Entrée
2. Sortie
3. Retour d'huile (normalement NPT de 3/8". ODS de 1/2" sur STH-5198P)
4. Raccord de contrôle de niveau (NPT de 1/2")
5. Indicateur de niveau
6. Orifice (NPT de 3/8")
7. Raccord de charge (NPT de 1/4")
8. Raccord de soupape d'aération (NPT de 1/4")
9. Raccord de soupape de sécurité (NPT de 1/2")

Séparateur – voir l'image de la première page

Séparateurs-réservoirs

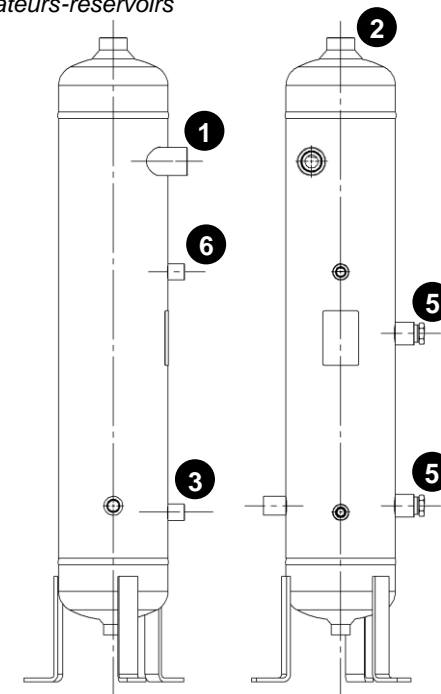

Réservoirs

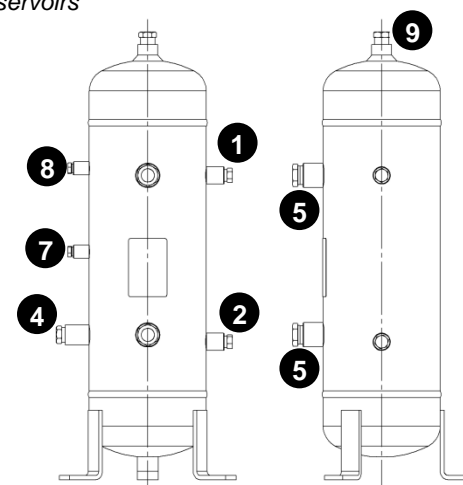

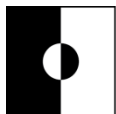

**HIGH PRESSURE SEPARATOR,
 SEPARATOR-RESERVOIR & RESERVOIR**

Anwendungs- & Installationsanweisungen

Deutsch

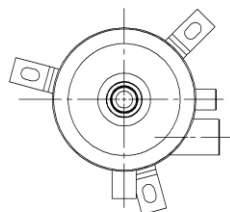

Key

1. Einlass
2. Auslass
3. Ölrücklauf
4. Anschluss Niveausteuerng

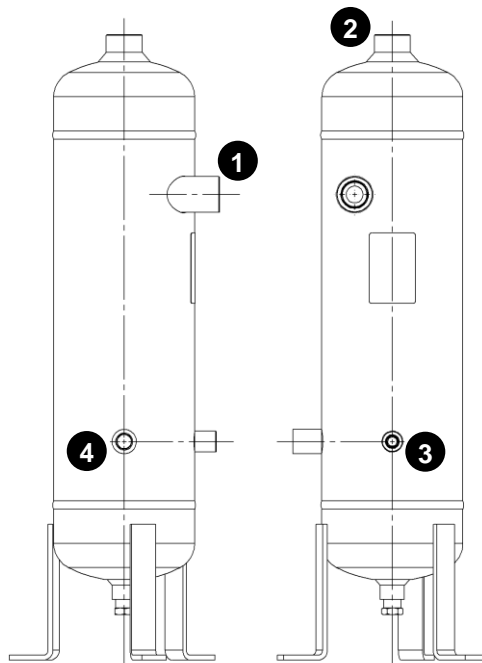

Produktbeschreibung

Die Funktion eines Ölabscheiders besteht darin, Öl vom Druckgas zu trennen und es zum Verdichter zurückzuführen. Ein Ölsammler wird verwendet, um eine Halteladung von Öl bereitzustellen. Ölabscheider-Sammler kombinieren diese beiden Funktionen in einer Einheit.

Füllanleitung

Abscheider

Den Ölabscheider vor der Installation mit Öl durch Einlass- oder Auslassöffnungen gemäß Tabelle vorfüllen:

Modell	Ölmenge
STH-5193	0.6 ltr
STH-5196	0.6 ltr
STH-5198 / STH-5198P	0.6 ltr
STH-5199	0.6 ltr
STH-5410	0.6 ltr

Abscheider-Sammler und Sammler

Vor der Installation mit Öl vorfüllen (siehe oben).

- Abscheider-Sammler durch Einlass- oder Auslassöffnung befüllen.
- Sammler durch Einlassöffnung befüllen.

Neuinstallation: Bis zum oberen Schauglas befüllen (nicht überschreiten)

Bestehende Installation: Bis zum unteren Schauglas befüllen

Installationsanleitung

Schritt 1 für Ölabscheider und Abscheider-Sammler

Senkrecht zwischen Verdichter und Gaskühler in ausreichender Nähe zum Verdichter installieren. Zwischen dem Auslass des Behälters und dem Gaskühler sollte ein Rückschlagventil installiert werden.

Der Behälter sollte nicht durch Anschlussleitungen gestützt werden, da dies zum Versagen der Anschlussverbindungen führen kann.

Schritt 1 für Sammler

Senkrecht in ausreichender Nähe zum Verdichter installieren.

Der Behälter sollte nicht durch Anschlussleitungen gestützt werden, da dies zum Versagen der Anschlussverbindungen führen kann.

Schritt 2 für Abscheider und Abscheider-Sammler – Verrohrung

Die Druckleitung des Verdichters am Einlassanschluss des Behälters anbringen.

Den Ausgangsanschluss des Behälters an der zum Verflüssiger führenden Leitung anbringen.

Schritt 3 Ölrücklaufleitung

Das Öl sollte über das 3/8" NPT-Gewinde oder 1/2" ODS-Lötanschluss an der Vorderseite des Behälters zum Verdichter zurückgeführt werden.

Schritt 4 Ölfilter

In die Ölrücklaufleitung sollte ein Ölfilter eingebaut werden. Es wird empfohlen, ein Wartungsventil an der Auslassseite des Filters anzubringen, um einen einfachen Austausch und eine Überprüfung des Druckabfalls über dem Filter zu ermöglichen.

Zusätzliche Informationen

Der Ölspiegel sollte regelmäßig 2–3 Stunden nach dem Start des Systems und mehrmals in den ersten 2 Wochen überprüft werden.

Wenn der Ölspiegel beim nächsten Wartungsservice niedrig ist, sollte die Systemölfüllung nachgefüllt werden. Den Abscheider-Sammler oder Sammler bis zum oberen Schauglas befüllen. Füllstände im System auffüllen, um die erforderlichen Schauglasfüllstände im Kurbelgehäuse des Verdichters zu erreichen.

Nach etwa zwei bis drei Wochen sollte das System ausgeglichen sein. Nach dieser Zeit sollte kein Öl in den Abscheider-Sammler oder Behälter nachgefüllt werden, bis der Füllstand unter das unterste Schauglas gefallen ist.

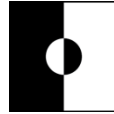

WENN SIE ZWEIFEL HABEN, WENDEN SIE SICH AN HENRY TECHNOLOGIES

Für lokale Kontaktinformationen, wählen Sie die Option "Contact Us" unter;

www.henry-group.net

KONFORMITÄTSERKLÄRUNG

Um die Konformitätserklärung für Ihre Produkte einzusehen und herunterzuladen, besuchen Sie: www.henry-group.net/technical/united-kingdom oder scannen Sie den nachstehenden QR-Code:



Wählen Sie **Products Manufactured in the UK > Other Products**, und öffnen Sie den Ordner, der dem **Datumscode** Ihres Produkts entspricht (z. B. 2332). Verwenden Sie die **Teilenummer** (z. B. STH-5198), um Ihre Konformitätserklärung zu finden, zu öffnen und herunterzuladen.

Allgemeine Warnhinweise

1. Versuchen Sie nicht, Behälter/Ventile zu öffnen, während das System unter Druck steht.
2. Der Endbenutzer muss sicherstellen, dass das System sauber und trocken ist, um eine innere Korrosion der Behälter zu vermeiden.
3. Behälteroberflächen können heiß werden.
4. Installation und Wartung sollten nur von einem entsprechend qualifizierten oder erfahrenen Techniker durchgeführt werden.
5. Von den auf Produktetiketten angegebenen Druck- und Temperaturgrenzen darf nicht abgewichen werden.
6. Alle von Henry Technologies gelieferten Gewindestopfen wurden nach dem Testen angebracht und sollten auf festen Sitz geprüft werden, bevor der Behälter unter Druck gesetzt wird.
7. Die Konstruktionsberechnungen berücksichtigen keine Korrosion. Bei Beschädigung oder Entfernung von Lacken ist der Benutzer für eine ausreichende Korrosionsbeständigkeit verantwortlich.
8. Ein Druckentlastungsventil sollte an einer geeigneten Stelle im System installiert werden, die dauerhaft mit dem Behälter verbunden ist, um vor Überdruck zu schützen.

Produktdiagramme

Legende:

1. Einlass
2. Auslass
3. Ölrücklauf (normalerweise 3/8" NPT-Gewinde 1/2" ODS-Lötanschluss bei STH-5198P)
4. Füllstand-Regelanschluss (1/2" NPT-Gewinde)
5. Schauglas
6. Anschluss (3/8" NPT-Gewinde)
7. Füllanschluss (1/4" NPT-Gewinde)
8. Entlüftungsventil-Verbindung (1/4" NPT-Gewinde)
9. Entlastungsventil-Verbindung (1/2" NPT-Gewinde)

Abscheider – siehe Frontseite

Abscheider-Sammler

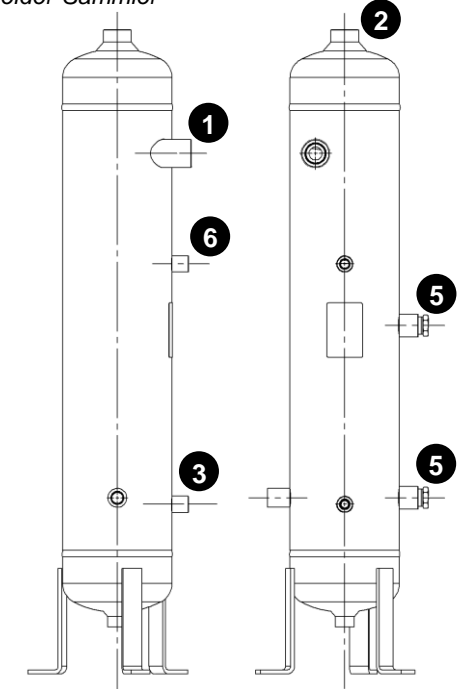

Sammler

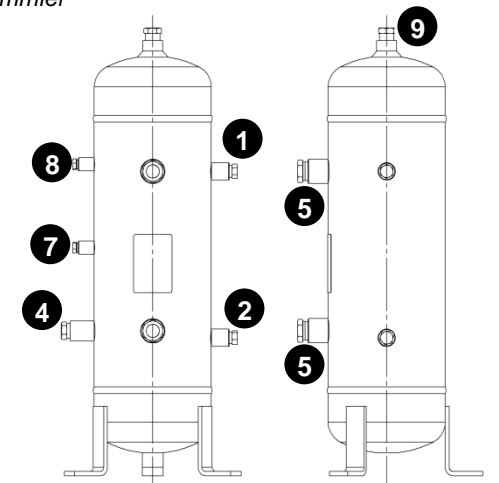

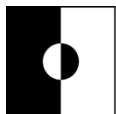

HIGH PRESSURE SEPARATOR, SEPARATOR-RESERVOIR & RESERVOIR

Istruzioni dell'Applicazione e dell'Installazione

Italiano

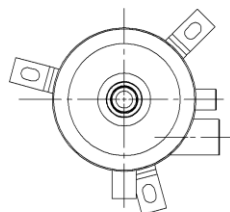

Key

1. Ingresso
2. Uscita
3. Ritorno d'Olio
4. Connessione controllo livello

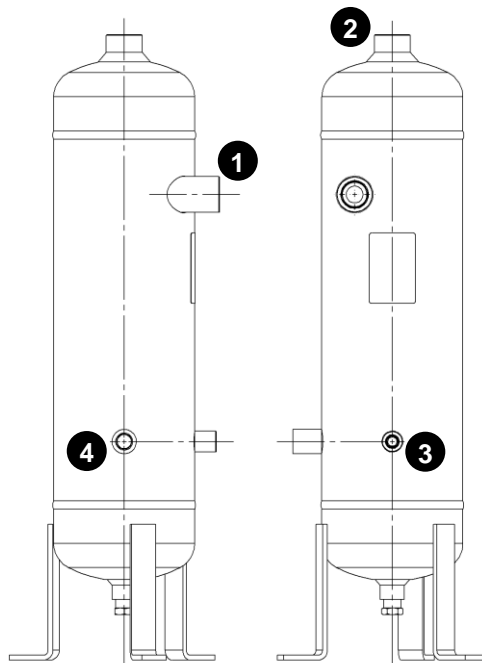

Descrizione del prodotto

La funzione di un separatore d'olio è rimuovere l'olio dal gas di scarico e farlo tornare al compressore. Un serbatoio d'olio è utilizzato per fornire una precarica di olio. I separatori-serbatoi d'olio combinano entrambe queste funzioni in un'unica unità.

Istruzioni di riempimento

Separatori

Pre-caricare il separatore d'olio con olio attraverso aperture di entrata o di uscita prima dell'installazione come da tabella:

Modello	Qtà di olio
STH-5193	0.6 ltr
STH-5196	0.6 ltr
STH-5198 / STH-5198P	0.6 ltr
STH-5199	0.6 ltr
STH-5410	0.6 ltr

Separatori-serbatoi e serbatoi

Pre-caricare con olio prima dell'installazione (come sopra).

- Riempire il separatore-serbatoio attraverso l'apertura di ingresso o di uscita.
- Riempire il serbatoio attraverso l'apertura di ingresso.

Nuova installazione: riempire fino al vetro spia superiore (senza superarlo)

Installazione esistente: riempire fino al vetro spia inferiore

Istruzioni di installazione

Passaggio 1 per separatori e separatori-serbatoi d'olio

Installare verticalmente tra il compressore e il raffreddatore di gas, ragionevolmente vicino al compressore. Una valvola di ritegno deve essere installata tra l'uscita del recipiente e il raffreddatore di gas.

Il recipiente non deve essere supportato da linee di collegamento poiché ciò può portare a guasti dei giunti di collegamento.

Passaggio 1 per serbatoi

Installare verticalmente, ragionevolmente vicino al compressore.

Il recipiente non deve essere supportato da linee di collegamento poiché ciò può portare a guasti dei giunti di collegamento.

Passaggio 2 per separatori e separatori-serbatoi d'olio (tubazione)

Fissare la linea di scarico del compressore al collegamento di ingresso del recipiente.

Fissare il collegamento di uscita del recipiente alla linea che conduce al condensatore.

Passaggio 3 Tubazione di ritorno dell'olio

L'olio deve essere riportato al compressore attraverso il collegamento NPT da 3/8" o ODS da 1/2" posizionato sulla parte anteriore del recipiente.

Passaggio 4 Filtri dell'olio

Un filtro dell'olio deve essere montato nella linea di ritorno dell'olio. Si raccomanda di montare una valvola di servizio sul lato di uscita del filtro per consentire una facile sostituzione e verifica del calo di pressione attraverso il filtro.

Ulteriori informazioni

I livelli dell'olio devono essere controllati frequentemente 2-3 ore dopo l'avvio del sistema e varie volte nelle prime 2 settimane.

Se i livelli dell'olio sono bassi alla chiamata di servizio successiva, è necessario rabboccare la carica dell'olio del sistema. Riempire il separatore-serbatoio o il serbatoio fino al vetro spia superiore. Rabboccare i livelli nel sistema per ottenere i livelli richiesti del vetro spia nel carter del compressore.

Dopo circa 2-3 settimane il sistema dovrebbe essere bilanciato. Dopo questo periodo di tempo, non deve essere aggiunto olio al separatore-serbatoio o al serbatoio finché il livello non scende al di sotto del vetro spia più basso.

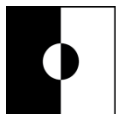

PER OGNI DUBBIO, CONTATTARE HENRY TECHNOLOGIES

Per maggiore informazione del contatto locale, selezionare l'opzione "Contact Us" a:

www.henry-group.net

DICHIARAZIONE DI CONFORMITÀ

Per visualizzare e scaricare la Dichiarazione di Conformità dei tuoi prodotti, visita il sito:

www.henry-group.net/technical/united-kingdom

o scansiona il Codice QR di seguito:



Selezionare **Products Manufactured in the UK > Other Products**, e aprire la cartella corrispondente al **Codice data** sul prodotto (ad es. 2332). Utilizzare il **codice** (ad es. STH-5198) per trovare, aprire e scaricare la dichiarazione di conformità.

Avvertenze generali

1. Non tentare di aprire i recipienti o le valvole mentre il sistema è pressurizzato.
2. L'utilizzatore finale deve garantire che il sistema sia pulito e asciutto per evitare la corrosione interna dei recipienti.
3. Le superfici dei recipienti possono diventare calde.
4. L'installazione e la manutenzione devono essere eseguite soltanto da un ingegnere adeguatamente qualificato o esperto.
5. Non superare i limiti di pressione e temperatura indicati sulle etichette del prodotto.
6. Tutti i tappi filettati forniti da Henry Technologies sono stati montati in seguito alla fase di collaudo ed è necessario verificarne la tenuta prima della pressurizzazione del recipiente.
7. Non è stata inclusa alcuna tolleranza per corrosione nei calcoli di progettazione. Se la vernice viene danneggiata o rimossa, l'utilizzatore ha la responsabilità di garantire un'adeguata resistenza alla corrosione.
8. Una valvola di depressurizzazione deve essere montata in una posizione appropriata del sistema collegata permanentemente al recipiente per proteggerlo dalla sovrappressione.

Diagrammi del prodotto

Legenda:

1. Ingresso
2. Uscita
3. Ritorno dell'olio (normalmente NPT da 3/8" o ODS da 1/2" su STH-5198P)
4. Collegamento di controllo del livello (NPT da 1/2")
5. Vetro spia
6. Apertura (NPT da 3/8")
7. Collegamento di caricamento (NPT da 1/4")
8. Collegamento della valvola di sfiato (NPT da 1/4")
9. Collegamento della valvola di depressurizzazione (NPT da 1/2")

Separatore (si veda l'immagine di copertina)

Separatori-serbatoi d'olio

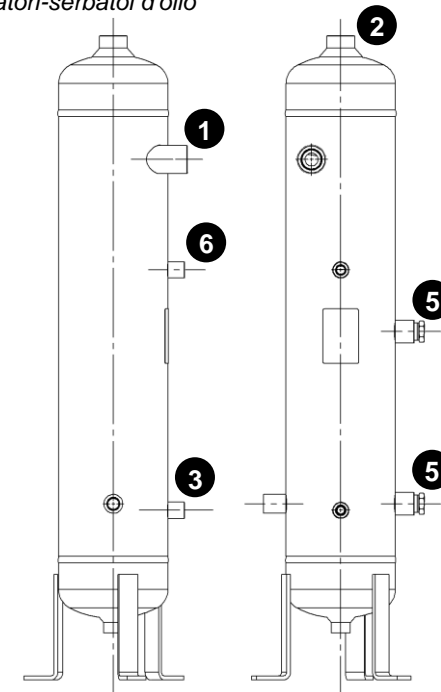

Serbatoi

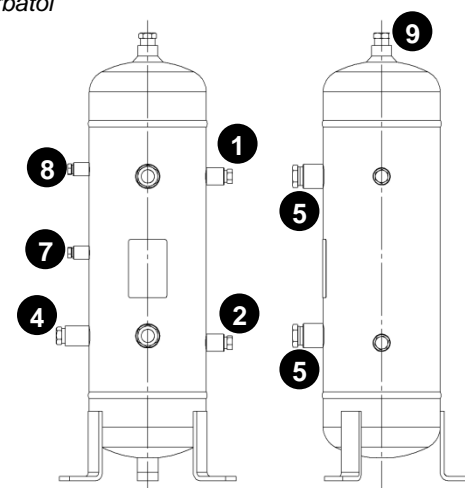

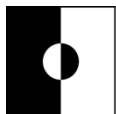

**HIGH PRESSURE SEPARATOR,
 SEPARATOR-RESERVOIR & RESERVOIR**

Instrucciones de Aplicación & Instalación
 Español

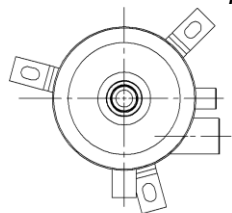

Key

1. Entrada
2. Salida
3. Retorno de aceite
4. Conexión de control de nivel

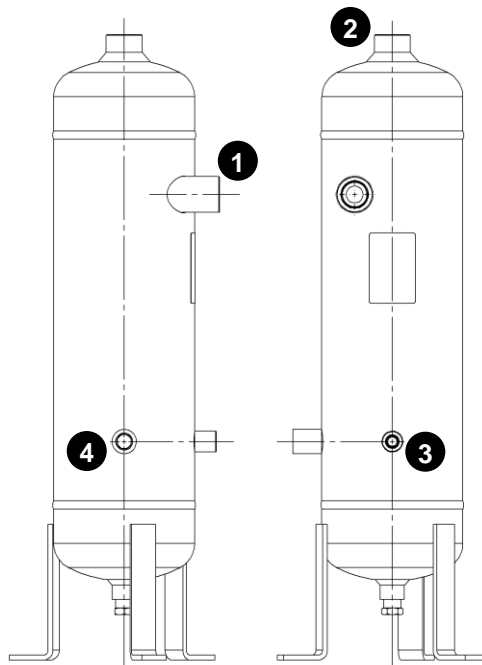

Descripción del producto

La función de un separador de aceite es eliminar el aceite del gas de descarga y devolverlo al compresor. Para contener el aceite, se utiliza un depósito de aceite. Los depósitos-separadores de aceite combinan ambas funciones en una sola unidad.

Instrucciones de llenado

Separadores

Antes de realizar la instalación, precargue con aceite el separador a través de las tomas de entrada o de salida, según la tabla:

Modelo	Cant. de aceite
STH-5193	0.6 ltr
STH-5196	0.6 ltr
STH-5198 / STH-5198P	0.6 ltr
STH-5199	0.6 ltr
STH-5410	0.6 ltr

Depósitos-separadores y depósitos

Antes de realizar la instalación, precargue con aceite (como se ha indicado anteriormente).

- Llene el depósito-separador a través de la toma de entrada o de salida.
- Llene el depósito a través de la toma de entrada.

Nueva instalación: Llene hasta la mirilla superior (sin excederla)

Instalación existente: Llene hasta la mirilla inferior

Instrucciones de instalación

Paso 1 para separadores de aceite y depósitos-separadores

Se deben instalar en vertical entre el compresor y el enfriador de gas, razonablemente cerca del compresor. Debe instalarse una válvula de retención entre la salida del recipiente y el enfriador de gas.

El recipiente no debe estar sostenido por líneas de conexión, ya que esto puede provocar fallos en las juntas de conexión.

Paso 1 para depósitos

Se deben instalar en vertical, razonablemente cerca del

compresor.

El recipiente no debe estar sostenido por líneas de conexión, ya que esto puede provocar fallos en las juntas de conexión.

Paso 2 para separadores y depósitos-separadores: tuberías

Conecte la línea de descarga del compresor a la conexión de entrada del recipiente.

Conecte la conexión de salida del recipiente a la línea que va al condensador.

Paso 3: tubería de retorno de aceite

El aceite debe volver al compresor a través de la conexión NPT de 3/8 in u ODS de 1/2 in situada en la parte delantera del recipiente.

Paso 4: filtros de aceite

Se debe instalar un filtro de aceite en la línea de retorno del aceite. Se recomienda instalar una válvula de servicio en el lado de salida del filtro, para facilitar su sustitución y la verificación de la caída de presión en el filtro.

Información adicional

Los niveles de aceite deben revisarse con frecuencia; 2 o 3 horas después de que arranque el sistema y varias veces durante las primeras 2 semanas.

Si los niveles de aceite son bajos en la siguiente visita de servicio, se debe completar la carga de aceite del sistema. Llene el depósito-separador o el depósito hasta la mirilla superior. Rellene los niveles en el sistema para lograr los niveles requeridos en el cárter del compresor.

Después de unas dos o tres semanas, el sistema debería estar equilibrado. Pasado este período, no se debe agregar aceite al depósito-separador o al depósito hasta que el nivel caiga por debajo de la mirilla más baja.

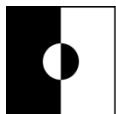

EN CASO DE DUDAS, CONTACTE CON HENRY TECHNOLOGIES

Para los datos de contacto local, seleccione la opción
"Contact Us" en;

www.henry-group.net

DECLARACIÓN DE CONFORMIDAD

Para ver y descargar la Declaración de Conformidad de
sus productos, visite:

www.henry-group.net/technical/united-kingdom

o escanee el siguiente código QR:



Seleccione **Products Manufactured in the UK > Other Products**, y abra la carpeta que coincida con el **código de fecha** de su producto (por ejemplo, 2332). Utilice el **número de pieza** (por ejemplo, STH-5198) para localizar, abrir y descargar la Declaración de conformidad.

Advertencias generales

1. No intente abrir recipientes/válvulas mientras el sistema está presurizado.
2. El usuario final debe asegurarse de que el sistema esté limpio y seco para evitar la corrosión interna de los recipientes.
3. Las superficies de los recipientes pueden calentarse.
4. La instalación y el mantenimiento solo deben ser realizados por un técnico debidamente cualificado o experimentado.
5. No supere los límites de presión y temperatura indicados en las etiquetas del producto.
6. Todos los tapones roscados suministrados por Henry Technologies se han instalado después de la prueba y se debe verificar que estén apretados antes de presurizar el recipiente.
7. En los cálculos de diseño, no se ha tenido en cuenta la corrosión. Si la pintura se daña o se cae, es responsabilidad del usuario garantizar una resistencia adecuada a la corrosión.
8. Se debe instalar una válvula de alivio de presión en un lugar adecuado del sistema que esté conectada permanentemente al recipiente, para protegerlo contra la sobrepresión.

Diagramas de productos

Clave:

1. Entrada
2. Salida
3. Retorno de aceite (normalmente NPT de 3/8 in. ODS de 1/2 in en STH-5198P)
4. Conexión de control de nivel (NPT de 1/2 in)
5. Mirilla
6. Toma (NPT de 3/8 in)
7. Conexión de carga (NPT de 1/4 in)
8. Conexión de la válvula de ventilación (NPT de 1/4 in)
9. Conexión de la válvula de alivio (NPT de 1/2 in)

Separador: véase la imagen de la portada

Depósitos-separadores

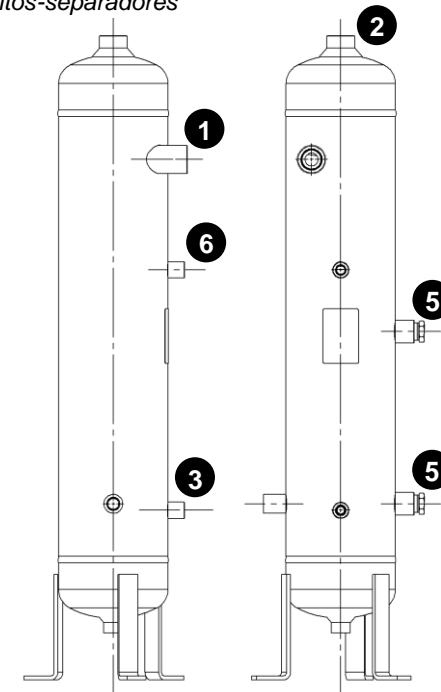

Depósitos

